

- アルミ ステンレス
スチール

開き扉の取扱い

(ドアクローザ・丁番・レバーストッパー・グレモン締めり・採風ドア)

商品基本パターン

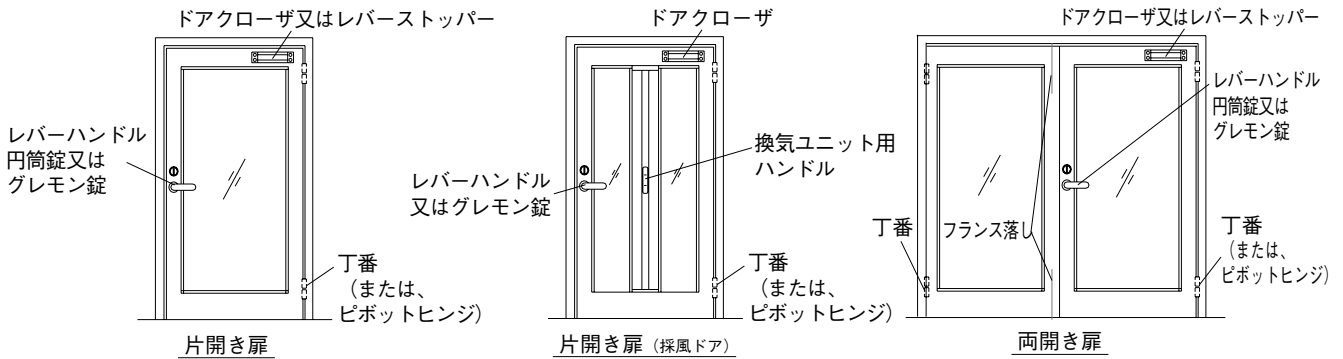

自閉装置および扉ストップ装置の操作

■ドアクローザ

ドアクローザは開いた扉を自動的に閉める装置です。

1. ドアクローザはストップ付きとストップ無しの2種類の商品があります。
(ストップ付きは、扉を90°開いた状態で扉の作動を停止する機能を有しています)
2. 同室内で他の開口部(窓、玄関扉など)が開いていると、風の流動により閉鎖スピードが速くなることがあります。
※ドアクローザの■使用上のお願い、■速度調整のしかた、については別頁「[ドアクローザの取扱い](#)」をご覧ください。

■レバーストッパー

レバーストッパーは扉を90°開いた状態で軽く固定する金具です。

1. 同室内で他の開口部(窓、玄関扉など)が開いていると、風の流動により急激に開閉することがあります。

使用上の注意

▲注意

1. 風の強い時は、扉の開閉に注意してください。
風にあおられてドアが急激に閉まるなどして、思わぬ事故やけがにつながるおそれがあります。

お願い

- ❶ 開閉操作はゆっくりおこなってください。急激な扉の開閉は手を挟むなど事故やけがにつながる恐れがあります。
- ❷ 扉と枠の間には物を入れないでください。
物を入れたりすると扉に曲がりが発生し、施錠が悪くなったり、扉が完全に閉まらなくなったりなどの不具合が発生します。
- ❸ 扉の押引手は、開閉させるためのものです。子供を遊ばせたり、ぶら下がったりさせないでください。

グレモン締めりの操作 (グレモン締めり仕様時のみ)

グレモン締めりは、レバーハンドルの操作により、ドアの上下枠にロッド棒を突き出して施錠をおこないます。次の操作手順に従って操作をしてください。

■開放時

- ①サムターン(シリンダー)を解除した後、レバーハンドルを下へ押し下げた状態で扉を開けてください。

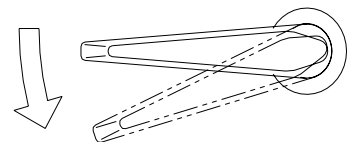

■閉鎖時

- ①扉を閉めた後、レバーハンドルを一度上に押し上げてグレモン締めりを作動させ、サムターン(シリンダー)を回してください。

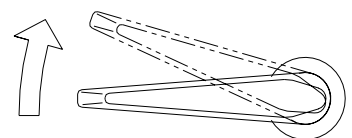

錠 前

錠が回りにくくなった場合の簡単なメンテナンス方法を記載します。
注意事項をよくお読みになり正しくご使用ください。

■掃除機による方法

- ①掃除機を錠穴に当ててほこりを吸い取ってください。

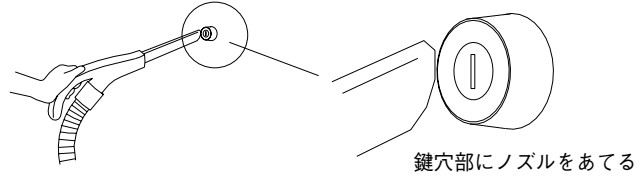

■鉛筆の芯による方法

- ①錠の抜き差しがスムーズでない場合には、鉛筆の芯（黒鉛）を削って粉にしたものを錠にまぶして、何回か錠穴に差し込んでください。
- ②錠前がガタつく場合には、錠前の取付用のねじをドライバーで適度に締付けてください。



フランス落し

- ①両開き扉の場合には、片側の扉を固定する金具（フランス落し）が上下に取付けられています。使用中、破損やゆるみが生ずると扉の機能に支障をきたすことがあります。
- ②フランス落しを動かしても扉の上下がスムーズに開かない場合は、ロット棒のゆるみが原因ですので、フランス落しの取付ビスを取りはずし、フランス落しを手前に引きながら10mm程度引き上げて扉を開いてください。
- ③扉を90°まで開き、フランス落しをもと通りに戻して取付け、ロット棒をプライヤーなどで締付けてください。

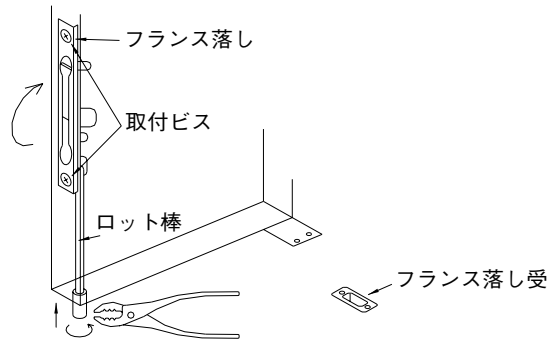

換気ユニットの操作（採風ドアのみ）

■換気ユニットの操作

- ①操作ハンドルを90°回転させてロックを解除します。
- ②ハンドルを持ったまま手前に引くと換気蓋が開き換気状態になります。

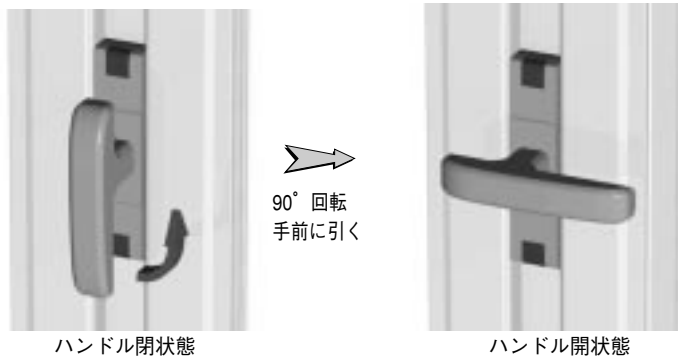
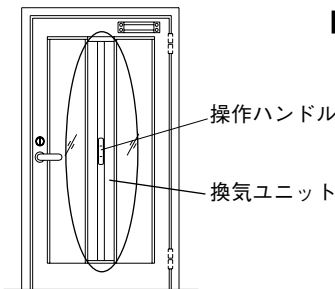

お願い

- ❶ 開閉操作はゆっくりおこなってください。急激な開閉は手を挟むなど事故やけがにつながる恐れがあります。
- ❷ 扉と換気ユニットの間に手や指を入れないでください。手や指を挟み事故やけがにつながります
- ❸ 操作ハンドルは換気ユニットを確実に扉に押しつけたことを確認してから操作してください。無理な操作はハンドルなどの金具の破損につながる可能性があります。

網戸の取り外し（採風ドアのみ）

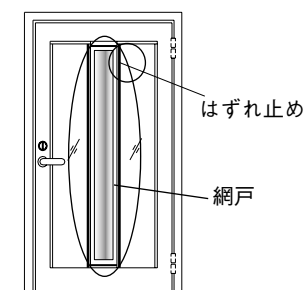

換気ユニットの外部面に網戸が取り付けられておりますが、網戸を清掃などで取り外す場合は以下の手順に従って網戸を取り外してください。

■網戸の取り外し

- ①はずれ止めの取り外し
扉正面右上部の網戸側面にあるはずれ止めねじをはずします。

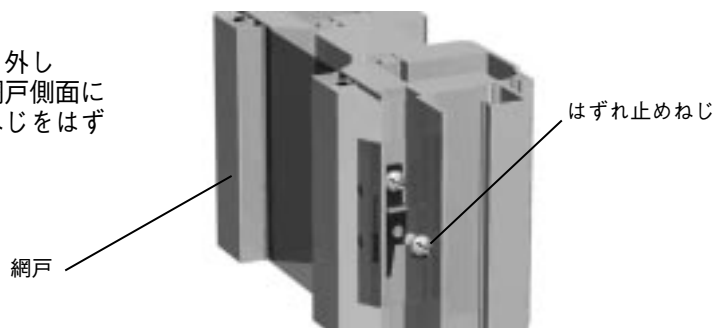

はずれ止め部拡大図

- ②網戸の取り外し

網戸は側面にある掛け金具にて扉に引っ掛かっているため網戸を持ち上げて手前に引くと取り外しができます。

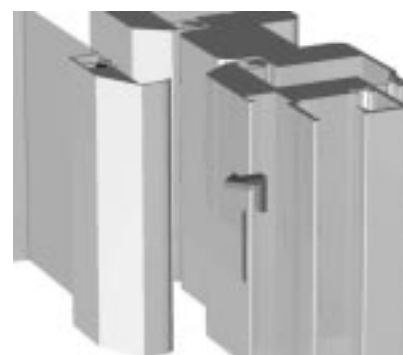

網戸の取り外し

お願い

- ❗ 網の片側より強く押さえないでください。網がはずれたり、破れたりします。
- ❗ 網には火気を近づけないでください。
- ❗ お手入れなどのために網戸をはずした後、再び窓枠に取付けたときは、はずれ止め金具を必ずかけてください。思わぬ事故やけがにつながる恐れがあります。

網戸のお手入れ（採風ドアのみ）

1. 水を含ませた柔らかい布やスポンジなどで、軽く表面の汚れを落してください。
2. 電気掃除機をお使いの場合は、ブラシのついた吸込み口を取付て軽くこするようしてお使いください。
3. 汚れのひどい場合は、中性洗剤を含ませた柔らかい布や、スポンジなどで、汚れを落としてください。汚れが落ちたら水を含ませた布やスポンジなどでふきとってください。

